



Nya Unimog UHE - terrängbilarnas konung



Mercedes-Benz Unimog UHE

Mångsidig, Effektiv och Miljövänlig

Unimog UHE är smidig, flexibel och kraftfull, den klarar av många olika uppdrag på landsvägen eller i den svåraste terrängen.

Med en Unimog åker du komfortabelt på motorvägen och kan sedan fortsätta rakt ut i terrängen där den tar sig fram lika bra där. Den flexibla ramen, portalaxlarna, enkelhjulen gör den till den optimala bäraren av olika utrustningar längst ut i terrängen.

Det finns möjligheter till kraftuttag på motor och växellåda.

Den går att få levererad med ett vadvningsdjup på 1,2 m. CTI däcktrycksreglering finns också och med den reglerar man trycket i däcken under tiden man kör för att få maximalt fäste och lämna minimalt med spår i terrängen.

Påbyggnationen kan vara flak, kran, vinsch, skåp för verktyg, skylift eller annan utrustning för t.ex. räddningsinsatser. Den går att utrusta med drag och uttag för tryckluftsbromsar på släp, ABS-uttag för släp samt flera olika elanslutningar.

Med alla dessa möjligheter är det ingen tvekan vilket ditt nästa fordon blir.

Kontakta oss, så vi får boka in ett möte och en provkörning.

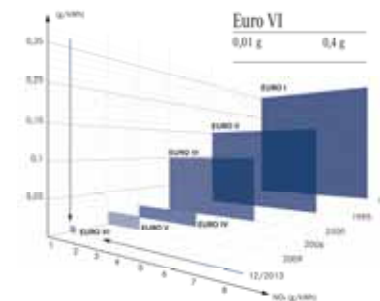

Motor	4 cyl diesel Euro 6. 231 hk, 900 Nm
Transmission	Manuell 8 framåt, 6 bakåt
Bromsar	Tryckluft, skivbromsar med ABS
Axlar	Portalaxlar med differentialspärrar, hjulbas 3850 mm
Hydraulik	50 l/min, 220 bar. Uttag fram, bak option
Hytt	Komfortabel hytt med god sikt och en ergonomisk förarplats
Totalvikt	8 ton till 14,5 ton beroende på axlar och modell
Options	Kraftuttag på motor och på växellåda Arbetsväxellåda totalt 16 + 14 EAS - automatisk växlingsmanövrering Parkeringsbroms på samtliga hjul CTI -däcktrycksreglering. Påfyllning/tömning kan ske under körning Vadningsdjup 1,2 m Dubbelhytt

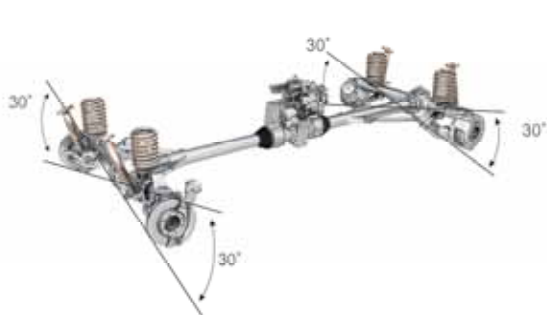

Swedmog AB

Box 506, SE-383 25 Mönsterås

Tel: 0499-49050, Fax 0499-49063

E-post: info@swedmog.se | www.swedmog.se

Generalagent i Sverige för Mercedes-Benz Unimog

